

GAMME SSV / UTV

SEGWAY POWERSPORTS

2024



SEGWAY®

Powersports > France



SNARLER™



VILLAIN™



FUGLEMAN™

FAMILLE POWERSPORTS

La gamme 2024 est composée de trois catégories de véhicules :
QUADS SNARLER AT5 & AT6 / SSV HYPERSPORT VILLAIN SX10
/ SSV UTILITAIRE FUGLEMAN UT10 & UT10 Crew

Les trois partagent le même ADN de conception
MODERNE, INNOVANT, PERFORMANT ET FIABLE

Les motorisations :
44 CV et 96 Nm de couple dans la version monocylindre 570cc
et 107 CV et 250 Nm de couple dans la version bicylindre 1000cc.

La technologie embarquée fait la part belle à la révolution numérique
grâce à l'application de communication et à l'intelligence artificielle :

SEGWAY SMART MOTION



FEAR NO
PLACE

Créateur en 2001 du **GIROPODE**,
SEGWAY® EST UN LEADER MONDIAL INCONTESTÉ DE LA MOBILITÉ MODERNE.

En 2015, **NINEBOT** investit dans l'entreprise, augmentant ainsi son capital et lui permettant d'étendre sa technologie aux nouveaux produits, en partenariat avec des industriels leaders comme **INTEL** et **XIAOMI**.
SEGWAY® s'associe également à de grandes entreprises automobiles telles que **FERRARI, PORSCHE ET GENERAL MOTORS**.

Avec un chiffre d'affaires de **700 millions de dollars en 2018**,
SEGWAY-NINEBOT est l'une des grandes marques dans l'industrie de la mobilité. **SEGWAY®** emploie plus de 2000 personnes réparties sur 9 sites à travers le monde parmi lesquels Munich et Amsterdam en Europe.

En 2018, **SEGWAY®** a investi 1 milliard de dollars dans un nouveau site de production de 61 000m² afin de permettre la production des nouveaux produits **POWERSPORTS** (QUADS / SSV / UTV).

À L'INSTAR DU GIROPODE, L'OBJECTIF DE **SEGWAY®**
N'EST PAS DE PRODUIRE DE SIMPLES VÉHICULES OFFROAD,
MAIS DE CRÉER **LE VÉHICULE !**



VILLAIN™





FUGLEMANTM

APPLICATION SEGWAY POWERSPORTS

> DOMPTEZ VOTRE VÉHICULE AVEC VOTRE SMARTPHONE.

L'incroyable application **Segway Powersport** apporte une réelle valeur ajoutée en utilisant la technologie internet et le multimédia embarqués pour vous faire vivre une nouvelle expérience tout terrain optimisée.

Vous pouvez accéder à la télémétrie et aux paramètres en temps réel de votre véhicule via le système **Smart Commanding (SCS)**.



> BLOCAGE À DISTANCE

Lorsque vous vous rapprochez du véhicule, vous pouvez **l'activer à l'aide de votre téléphone mobile**. Avec l'application, vous pouvez également utiliser votre téléphone pour déverrouiller votre véhicule à distance, pas besoin de clé, appuyez juste sur le bouton pour démarrer.

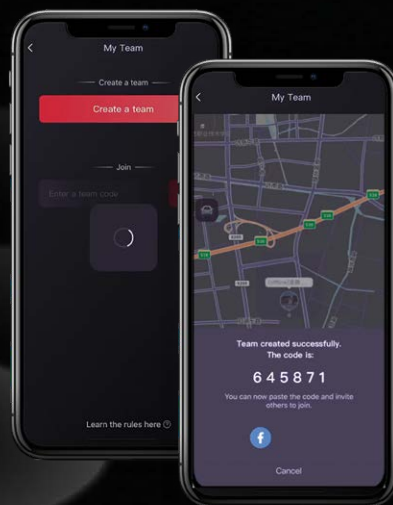

> CONTACT D'URGENCE

Indiquez une **personne à contacter en cas d'urgence**. Lors d'un accident, l'application enverra **automatiquement un SMS avec votre localisation**.

> PARAMÈTRES DE CONDUITE

Accédez aux paramètres de **limite de vitesse** et de **direction assistée** sur votre téléphone. Personnalisez votre véhicule pour profiter de la meilleure expérience possible !

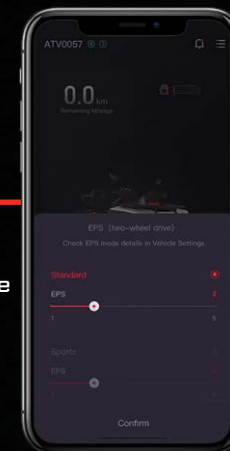

> GÉOLOCALISATION

Géolocalisez-vous, vous et vos amis et faites équipe avec eux. **La carte hors ligne, la localisation** et le téléphone apportent une aide précieuse lorsque vous roulez. Consultez tous vos parcours !

> DONNÉES EN TEMPS RÉEL

Affichage des données du véhicule : **kilométrage restant, couple en temps réel, puissance en chevaux, mode EPS, kilométrage partiel, courbe de vitesse, etc...**



À CHAQUE MACHINE SON INTERFACE

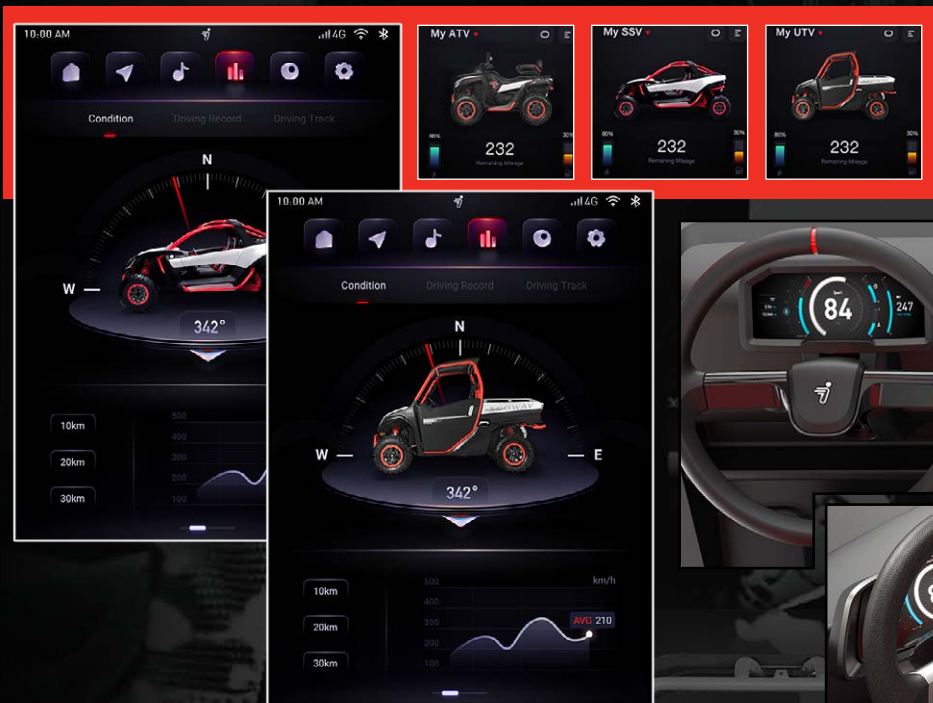

DISPONIBLE SUR
Google Play



DISPONIBLE SUR
l'App Store



SNARLER™



VILLAIN™



FUGLEMAN™

Gamme SSV VILLAIN™

MAX **107**CV
COUPLE
98NM

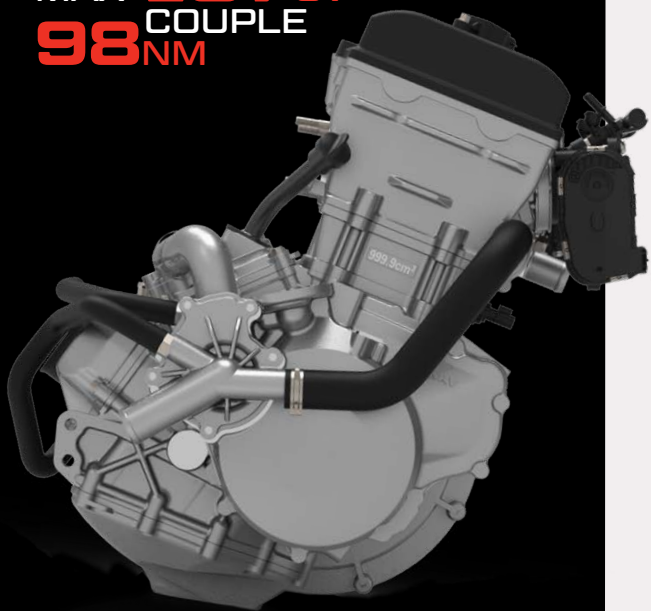

SX10 MOTEUR THERMIQUE

- > **1000CC** à refroidissement liquide
- > Bicylindre en ligne
- > 4 temps, 8 soupapes
- > Double arbre à came en tête
- > Injection **BOSCH**

NOUVELLE GESTION MOTEUR

- +** PUISSANCE
- +** SILENCIEUX
- GOURMAND



ADN

BESTIAL

DIRECTION ASSISTÉE INTELLIGENTE

Le système de direction assistée intelligente est conçu pour vous fournir **des modes de conduite standard / confort / sport** qui se règlent automatiquement selon les conditions de terrain.

CHÂSSIS TRÈS HAUTE RÉSISTANCE

➤ Châssis en **ACIER CHROME-MOLYBDÈNE**.

DIFFÉRENTIEL BLOCABLE

➤ **VERROUILLAGE DIFFÉRENTIEL AVANT**

Mode 4x2/4x4, différentiel verrouillable (+ différentiel arrière verrouillable sur certains modèles)
Des chemins à la boue en passant par les rochers, le **Snarler™** fournit toute la traction dont vous avez besoin pour conquérir tout type de terrain.



AMORTISSEURS HYDRAULIQUES

➤ **SUSPENSION AVANT À DOUBLE TRIANGULATION**

Le **Villain™** est équipé d'amortisseurs à bonbonnes séparées à l'avant et à l'arrière, ajustables en compression et en détente pour s'adapter à tout type de terrain et tout style de pilotage.

A l'avant : **suspension à double triangulation + barre stabilisatrice** pour un débattement de **400mm**. La suspension arrière est une suspension multibras à torsion qui possède une barre stabilisatrice pour un débattement de **430mm**. Avec une garde au sol de **360mm**, le **Villain™** se sort facilement de toutes situations.



Gamme SSV SX10

VILLAIN™





SX10E STANDARD EPS

- > Application Smartphone **SMART MOVING**
- > **DIRECTION ASSISTÉE**
- > **JANTES ALUMINIUM 14 POUCHES**
- > Châssis en **ACIER CHROME-MOLYBDÈNE**
- > **HARNAIS 4 POINTS** (Avec enrouleur pour le pilote)
- > Différentiel **AVANT** avec blocage
- > 4 roues indépendantes > **SIÈGES BAQUETS**
- > Tableau de bord **TFT**
- > Pneumatiques **Wanda 29"**
- > Amortisseurs à **GAZ RÉGLABLE**
- > **FEUX LED** > Boule d'attelage
- > Treuil **1600KG**



SX10X DELUXE EPS

SÉRIE
2024

- > Application Smartphone **SMART MOVING**
- > **DIRECTION ASSISTÉE**
- > **JANTES ALU 14 POUCHES + BEADLOCK**
- > Châssis en **ACIER CHROME-MOLYBDÈNE**
- > **HARNAIS 4 POINTS** (Avec enrouleur pour le pilote)
- > Différentiel **AVANT ET ARRIÈRE** avec blocage
- > 4 roues indépendantes > **SIÈGES BAQUETS**
- > Tableau de bord **TFT**
- > **ÉCRAN TACTILE 10,2 POUCHES**
- > Amortisseurs à **GAZ RÉGLABLE**
- > **FEUX LED** > Boule d'attelage
- > **DEMI PARE-BRISE** > Treuil **2040 KG**
- > **DEMI-PORTES** avec un **NOUVEAU DESIGN** 1
- > **CAMÉRA DE REcul** 2



Gamme UTV **FUGLEMAN**TM

MAX **107 CV**
98 NM COUPLE

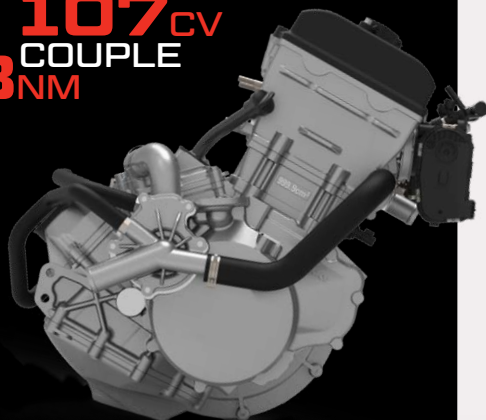

MOTEUR THERMIQUE

- > 1000CC à refroidissement liquide
- > Bicylindre en ligne
- > 4 temps, 8 soupapes
- > Double arbre à came en tête
- > Injection **BOSCH**

NOUVELLE GESTION MOTEUR

+ PUISSANCE + SILENCIEUX - GOURMAND

NOUVELLE VERSION CREW

- > 1 Pilote + 5 Passagers

Doté d'une plateforme spacieuse pouvant accueillir plusieurs passagers, l'**UT 10 Crew** se révèle être l'option idéale pour les travaux nécessitant le transport d'une équipe, ainsi que pour des sorties en famille ou entre amis.

Bénéficiant du même niveau d'équipement que la version à 3 places, l'**UT 10 Crew** est ainsi pourvu de la direction assistée, du différentiel arrière, de la caméra de recul, etc...



ADN

BESTIAL

DIRECTION ASSISTÉE INTELLIGENTE

Le système de direction assistée intelligente est conçu pour vous fournir **des modes de conduite standard / confort / sport** qui se règlent automatiquement selon les conditions de terrain.

CHÂSSIS TRÈS HAUTE RÉSISTANCE

➤ Châssis en **ACIER CHROME-MOLYBDÈNE**.

DIFFERENTIEL BLOCABLE

➤ **VERROUILLAGE DIFFÉRENTIEL AVANT et ARRIÈRE**

Mode 4x2/4x4, différentiel avant et arrière verrouillable.

Des chemins à la boue en passant par les rochers, le **Fugleman™** fournit toute la traction dont vous avez besoin pour conquérir tout type de terrain.

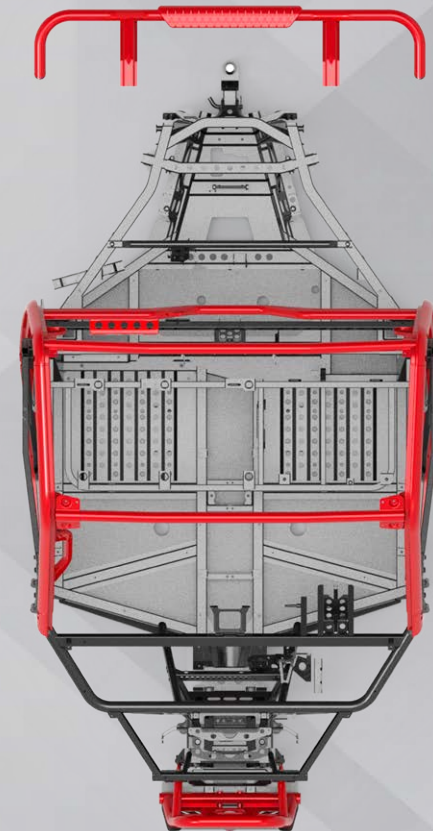

AMORTISSEURS HYDRAULIQUES

➤ **SUSPENSION AVANT À DOUBLE TRIANGULATION**

Le **Fugleman™** est équipé d'amortisseurs avant et arrière réglables qui s'adaptent à tout type de terrain et tout style de pilotage.

La suspension avant est une **suspension à double triangulation** d'une course de **280mm**, la suspension arrière possède une course de **210mm**. Avec une **garde au sol de 350mm**, le **Fugleman™** se débarrasse facilement de tous les obstacles et vous procure un plaisir de conduite inégalable avec un confort absolu.



Gamme UTV UT10

FUGLEMAN™



BENNE
BASCULANTE
558 KG
CAPACITÉ DE CHARGE UTILE



CHÂSSIS COURT

UT10 DELUXE EPS



- Application Smartphone **SMART MOVING**
- **DIRECTION ASSISTÉE**
- **JANTES ALU 14 POUCES + BEADLOCK**
- Châssis en **ACIER CHROME-MOLYBDÈNE**
- Différentiel **AVANT ET ARRIÈRE** avec blocage
- 4 roues indépendantes ➤ **SIÈGES CONFORT**
- Tableau de bord **TFT**
- **BENNE BASCULANTE**
- **ÉCRAN TACTILE 10,4 POUCES**
- **PORTES DE SÉRIE**
- **FEUX LED** ➤ Boule d'attelage
- **DEMI PARE-BRISE** ➤ Treuil 2040 KG
- **CAMÉRA DE RECUIL** ➤ **3 PLACES**



Gamme UTV UT10

FUGLEMAN™



Arrière



Avant

CHÂSSIS LONG

CREW UT10 DELUXE EPS



- Application Smartphone **SMART MOVING**
- **DIRECTION ASSISTÉE**
- **JANTES ALU 14 POUCHES + BEADLOCK**
- Châssis en **ACIER CHROME-MOLYBDÈNE**
- Différentiel **AVANT ET ARRIÈRE** avec blocage
- 4 roues indépendantes ➤ **SIÈGES CONFORT**
- Tableau de bord **TFT**
- **BENNE BASCULANTE**
- **ÉCRAN TACTILE 10,4 POUCHES**
- **PORTES DE SÉRIE**
- **FEUX LED** ➤ Boule d'attelage
- **DEMI PARE-BRISE** ➤ Treuil **2040 KG**
- **CAMÉRA DE REcul** ➤ **6 PLACES**



GAMME ACCESSOIRES

ÉQUIPEMENTS DU VÉHICULE



RÉF : 151
POULIE DE MOUFLAGE
Permet de dévier la force et de la répartir afin de doubler la force de traction d'un treuil.
> Capacité charge max : **4000 kg**
> Diamètre de la poulie : **64 mm**



RÉF : 570
BOOSTER ALL IN ONE
> Booster de démarrage **12V - 200A**
> Chargeur USB **5V - 2A**
> Lampe LED + Feux de détresse
> **Gonfleur jusqu'à 2,5 bar**
> Dimensions : **123 x 125 x 45 mm**



RÉF : 681
CHARGEUR BATTERIE
> Tension d'entrée : **220-240V, 50Hz**
> Tension de sortie : **6V / 12V**
> Intensité de charge : **0.8A/3.8A**
> Capacité de la batterie : **1,2-120Ah**
> Dimensions du boîtier : **184 x 66 x 45 mm**



RÉF : 662
TREUIL QUAD NYLON
> Commande au guidon ou télécommande sans fil
> Traction : **1360 kg / Poids : 8 kg**
> Beaucoup **plus léger qu'un treuil à câble acier**, 2kg de moins
> Grande longévité en utilisation difficile (eau, sable, boue, sel)
> Boîtier de contrôle étanche en 12V
> Câble nylon synthétique de diamètre **4,8mm** et de **13m** de long
> Embrayage à glissement, verrouillable avec poignée latérale
> Dimensions : **315 x 105 x 105 mm**

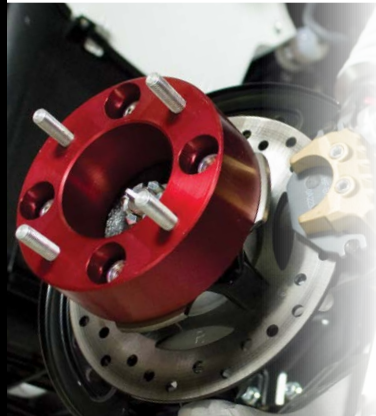

PAIRES D'ELARGISSEURS
> Anodisé rouge



RÉF : 139HY
> Dimensions : **4 x 110 - 45 mm**



RÉF : 146HY
> Dimensions : **4 x 110 - 27 mm**

PAIRES DE CALES UNIVERSELLES
> 3, 4 ou 5 trous de 98 à 120 d'entraxe

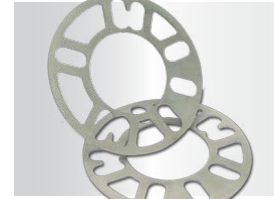

RÉF : 143
> Dimensions : **Épaisseur 3 mm**

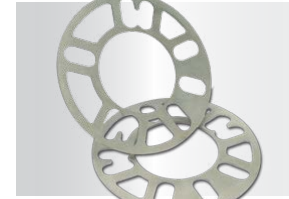

RÉF : 144
> Dimensions : **Épaisseur 5 mm**

CABINES HAUTE QUALITÉ

ISOLATION SONORE MATERIAUX ROBUSTE ET DURABLE

- > Cabines haute qualité*, fabriquées en Europe.
 - > Joints d'étanchéité aux portières, pare brise avec essuis glace.
 - > Visibilité optimum grace à une surface 100% translucide.
- * Montage par le concessionnaire conseillé

RÉF : 789

CABINE COMPLÈTE FUGLEMAN

- > Pare brise avec essuis glace
+ lave glace
- > Toit
- > Portières
- > Panneau arrière
- > Chauffage



RÉF : 790

CABINE COMPLÈTE VILLAIN

- > Pare brise avec essuis glace
+ lave glace
- > Toit
- > Portières
- > Panneau arrière



RÉF : 105

CHAUFFAGE POUR CABINE VILLAIN

PARE-BRISSES FUGLEMAN

RÉF : 791

PARE BRISE AVANT

- > Résistant aux impacts

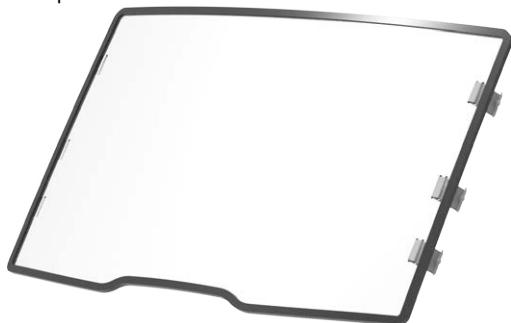

RÉF : 792

PARE BRISE ARRIÈRE

- > Réduit les retours de poussières dans l'habitacle

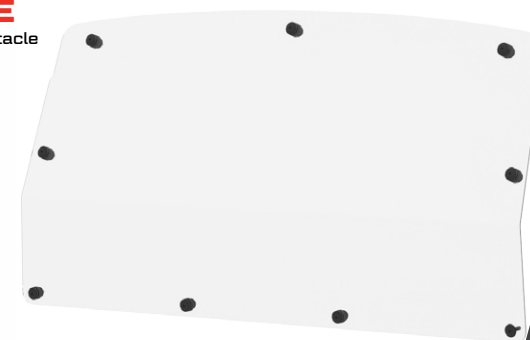

ACCESSOIRES VILLAIN

RÉF : 827

KIT ANTI-PROJECTIONS ARRIÈRE

- › Fixations en acier et renfort en **PHD** - Durable et Flexible
- › Épaisseur : 8 mm



KIT DÉCO

- › Pose facile et durable.
- › Polymère Ultra-Tack 305 microns.
- › Résistance exceptionnelle à l'abrasion.
- › Colle renforcée.
- › Finition brillante anti-UV

KIT 3 STICKERS LETTREGE SEGWAY

KIT ROUGE > RÉF : 812

KIT VERT > RÉF : 811

RÉF : 850

KIT BAS DE PORTES ABS

- › Plaques noires
- › **NOUVEAU DESIGN**

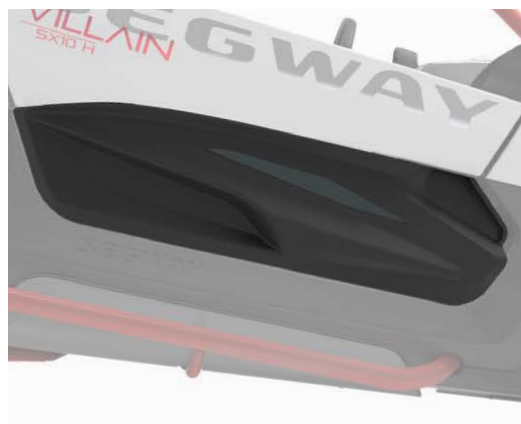

RÉF : 824

KIT BAS DE PORTES ALUMINIUM

- › Plaques noires
- › Épaisseur : **2.5 mm**



RÉF : 818

COURROIE COMPÉTITION

- › Destinée au Villain SX10



RÉF : 826

SUPPORT ROUE DE SECOURS

- › Convient aux roues de **4x110mm**
- › Acier chrome-molybdène
- › Tube **Ø48**
- › Épaisseur de serrage : **12mm**
- › Ecrus de roue non inclus



PROTECTION

- > Plaques de protection de châssis **PHD 300** (polyéthylène haute densité)
- > Trous pour la vidange
- > Limite la casse et l'encombrement de boue sur le châssis
- > épaisseur des plaques : **6 mm**

KIT PROTECTION PHD

> RÉF : 825

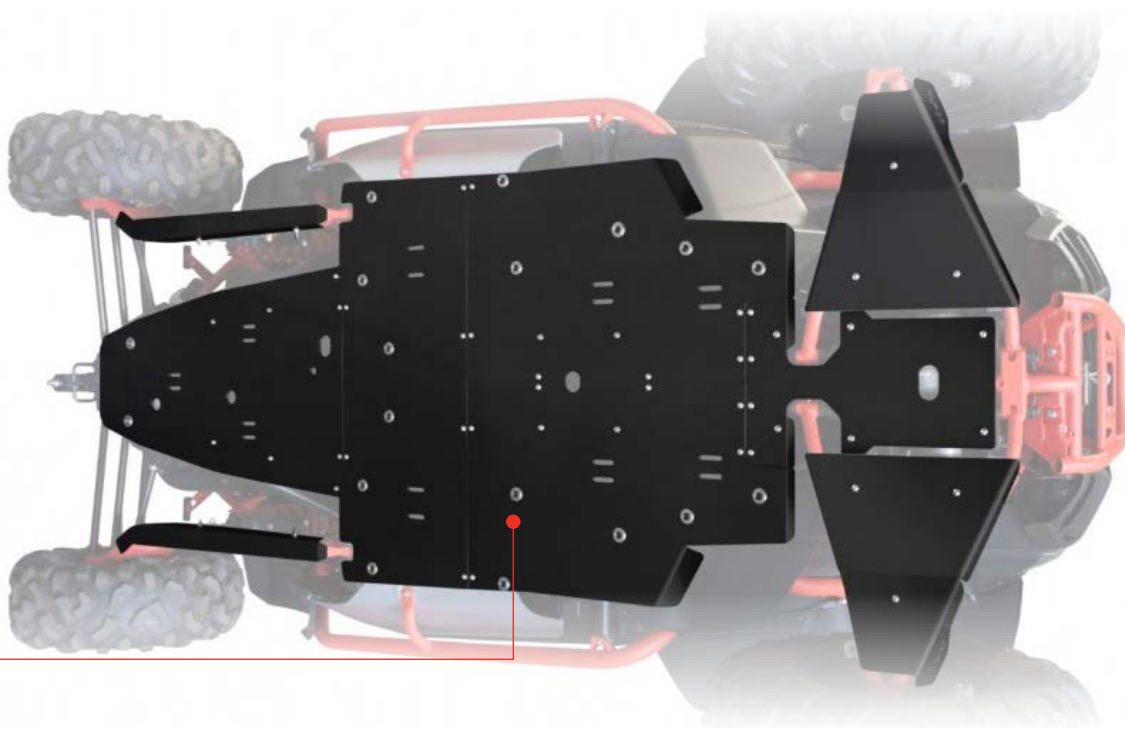

BUMPER ALUMINIUM

- > Pare choc pour **Villain™**
- > Haute résistance en acier chrome-molybdène
- > Soudures de qualité assurant une grande résistance aux chocs.
- > Composition: Aluminium - Ligue 6060
- > Tube : $\varnothing 40 \times 2,5$

BUMPER AVANT

VERT > RÉF : 823

ROUGE > RÉF : 820

BUMPER ARRIÈRE

VERT > RÉF : 841

ROUGE > RÉF : 842



ACCESSOIRES FUGLEMAN



RÉF : 794
FILETS DE RANGEMENT



RÉF : 793
FILET BENNE
> Polyester très résistant



RÉF : 788
KIT DÉCO

- > Pose facile et durable.
- > Polymère Ultra-Tack 305 microns.
- > Résistance exceptionnelle à l'abrasion.
- > Colle renforcée.
- > Finition brillante anti-UV



RÉF : 798
**FILET
HAUT DE PORTE**
> Polyester très résistant

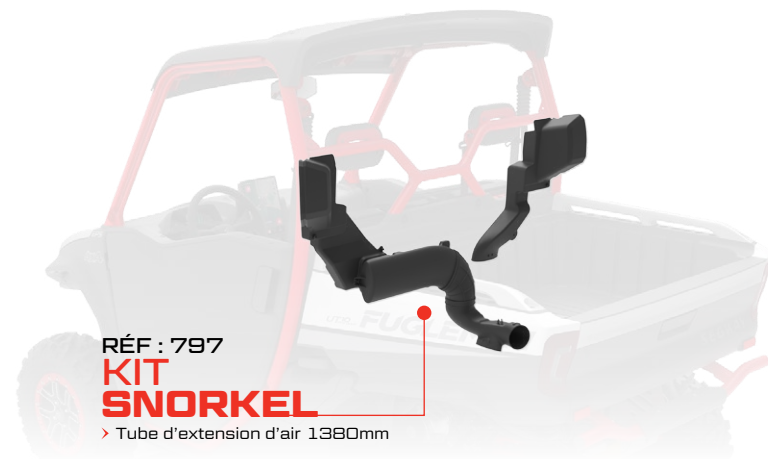
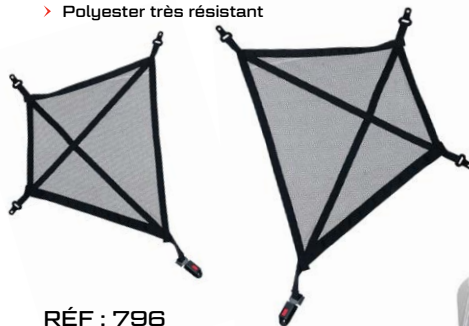

RÉF : 797
**KIT
SNORKEL**
> Tube d'extension d'air 1380mm

RÉF : 796
**RÉTROVISEUR
CENTRAL**



RÉF : 795
**KIT
EXTENSION AILE**

REMORQUES

- > La remorque américaine pour quad / S.S.V. idéale pour l'exploitation agricole, l'aménagement paysager, le transport de roches, de déchets, ...
- > Les remorques U TRAILER **800**, **1100**, **1600**, **1800** ne sont pas homologuées routes.



RÉF : 517
U TRAILER 800

- > Essieu robuste autorisant une charge de **360 kg**
- > Remorque compacte à garde au sol élevée
- > Benne basculante avec vérin d'aide au levage
- > 4 Crochets pour sangles
- > Eclairage standard, non homologué route
- > Dimensions hors-tout (L x l x h) : **216 x 117 x 126 cm**
- > Dimensions caisse utile (L x l x h) : **126 x 112 x 31 cm**
- > Roues : **25 x 12 - 9**



RÉF : 518
U TRAILER 1100

- > Essieu robuste autorisant une charge de **500kg**
- > Remorque grand gabarit à garde au sol élevée
- > Benne basculante avec vérin d'aide au levage
- > 4 Crochets pour sangles
- > Eclairage standard, non homologué route
- > Dimensions hors-tout (L x l x h) : **253 x 116 x 163 cm**
- > Dimensions caisse utile (L x l x h) : **163 x 112 x 31 cm**
- > Roues : **25 x 12 - 9**



RÉF : 588
U TRAILER 1600

- > Essieu robuste autorisant une charge de **750kg**
- > Remorque grand gabarit à garde au sol élevée
- > Benne basculante avec vérin d'aide au levage
- > Commande de levage au guidon ou sans fil
- > Assistance de freinage électrique sur 2 roues
- > 4 Crochets pour sangles
- > Eclairage standard, non homologué route
- > Dimensions hors-tout (L x l x h) : **287 x 120 x 111 cm**
- > Dimensions caisse utile (L x l x h) : **185 x 114 x 31 cm**
- > Roues : **25 x 12 - 9**



RÉF : 659
U TRAILER 1800

- > Capacité de chargement 2 stères : **800kg**
- > Essieu à boggie (Essieu balancier) renforcé **1000kg**
- > Chargement de bois en 1m ou grumes
- > 8 ranchets et grille de protection avant
- > Eclairage standard, non homologué route
- > Dimensions : **310 x 139 x 125 cm**

POINTS FORTS

- > Double essieu à barre de suspension et **GROSSES ROUES 25 POUCHES** pour un comportement exemplaire sur terrains accidentés
- > Remorque basculante sur vérin électrique
- > Télécommande sans fil du vérin
- > Assistance au freinage électrique
- > Garde au sol élevée

RAMPES & ACCESSOIRES LEDS

- > Température de fonctionnement : **-45 à +85°C** > **IP 68** > Température de couleur : **6000 K**
- > Utilisation d'un relais de puissance conseillé pour les rampes LEDS



RÉF : 554
18W

- > Tension : **9 - 32V**
- > Puissance : **18W (6 LEDS de 3W)**
- > Intensité lumineuse : **1 260 lm**
- > Dimensions (L x l x h) : **110 x 113 x 66 mm**



RÉF : 555
30W

- > Tension : **9 - 32V**
- > Puissance : **30W (6 LEDS de 5W)**
- > Intensité lumineuse : **2 400 lm**
- > Dimensions (L x l x h) : **183 x 75 x 75 mm**



RÉF : 556
36W

- > Tension : **9 - 32V**
- > Puissance : **36W (12 LEDS de 3W)**
- > Intensité lumineuse : **2 520 lm**
- > Dimensions (L x l x h) : **260 x 115 x 83 mm**



RÉF : 568
72W

- > Tension : **9 - 32V**
- > Puissance : **72W (24 LEDS de 3W)**
- > Intensité lumineuse : **5 040 lm**
- > Dimensions (L x l x h) : **415 x 115 x 83 mm**



RÉF : 557
120W

- > Tension : **9 - 32V**
- > Puissance : **120W (40 LEDS de 3W)**
- > Intensité lumineuse : **8 400 lm**
- > Dimensions (L x l x h) : **620 x 115 x 83 mm**



RÉF : 558
180W

- > Tension : **9 - 32V**
- > Puissance : **180W (60 LEDS de 3W)**
- > Intensité lumineuse : **12 600 lm**
- > Dimensions (L x l x h) : **875 x 115 x 83 mm**



RÉF : 559
240W

- > Tension : **9 - 32V**
- > Puissance : **240W (48 LEDS de 5W)**
- > Intensité lumineuse : **18 000 lm**
- > Dimensions (L x l x h) : **1230 x 75 x 75 mm**



RÉF : 695
120W

- > Tension : **9 - 32V**
- > Puissance : **120W (24 LEDS de 5W)**
- > Intensité lumineuse : **12 000 lm**
- > Dimensions (L x l x h) : **600 x 54 x 85 mm**

KITS FAISCEAU POUR RAMPES LEDS



RÉF : 594
**KIT FAISCEAU
POUR RAMPE LEDS**

- > Avec fusible, relais et interrupteur au guidon
- > Avec télécommande sans fil



RÉF : 560
**KIT FAISCEAU
POUR RAMPE LEDS**

- > Avec fusible, relais et interrupteur au guidon

PNEUMATIQUES

GRIP PERFORMANCE

SABLE	••	••	••••	••••	••••	•••	••••	••••	•••
ROCHE	•	•	•••	•••	••••	•••	•••	••••	•••
BOUE	•	•	••••	••••	•••••	••	••••	••••	••
BITUME	•••••	•••••	•••	•••	••	••••	•••	•••	••••
CHEMIN	•••	•••	••••	••••	••••	•••••	••••	••••	•••••
NEIGE	••	••	••••	•••	••••	•••	•••	••••	•••



DIMENSIONS	P 349	P 354	P 362	P 377	P 390	P 3035	P 373	P 350	WL01
25 x 8 - 12		✓		✓	✓	✓	✓	✓	
25 x 10 - 12		✓		✓	✓	✓		✓	
25 x 11 - 12							✓		
26 x 9 - 12								✓	
26 x 12 - 12								✓	
26 x 8 - 14	✓						✓	✓	
26 x 9 - 14			✓			✓		✓	
26 x 10 - 14	✓						✓	✓	
26 x 11 - 14			✓			✓			
27 x 9 - 14								✓	
27 x 11 - 14								✓	
30 x 10 - 14									✓

JANTE ALUMINIUM

- > ENTRAXE : 4 X 110
- > DEPORT : ET+12
- > LARGEUR : 7"



RÉF : 682

12"



EQUIPEMENTS DU PILOTE

RÉF : 157

SOFTSHELL

> Tailles : **S - M - L - XL - XXL**

Plus imperméables qu'une polaire, plus respirantes qu'une veste de pluie. Nos softshell Segway offrent une bonne isolation thermique grâce à leurs propriétés coupe-vent

- ① Serrage au poignée réglable + Manchons
- ② Fermetures éclair imperméables Finitions réfléchissantes



RÉF : PUB-1114

CASQUETTE

- > Noire et rouge
- > Avec fermeture de serrage réglable en métal
- > Broderie du logo à l'avant et à l'arrière



RÉF : PUB-1124

BONNET

- > Noir et rouge
- > Broderie du logo à l'avant

RÉF : 197

POLO BICOLOR

> Tailles : **S - M - L - XL - XXL**



RÉF : 180S

PORTE-CLÉS

PVC SOUPLE / 3D / FOND PLAT

- > Epaisseur : **4 mm**
- > Dimensions : **90 x 30 mm**
- > Avec attache : **135 x 30 mm**

DÉTAILS

		SX10 E	SX10 X	UT10		UT10 CREW	
		EPS Standard	EPS Deluxe	EPS Deluxe	EPS Deluxe Camouflage	EPS Deluxe	EPS Deluxe Camouflage
MOTEUR / TRANSMISSION	TYPE MOTEUR	4 Temps 2 cylindres Double arbre à came en tête		4 Temps 2 cylindres Double arbre à came en tête			
	CYLINDRÉE	1000 CC		1000 CC			
	PUISSANCE / COUPLE	107 CV / 98 N.m		105 CV / 98 N.m		105 CV / 210 N.m	
	TRANSMISSION	Commande 4x2/4x4 à la demande		Commande 4x2/4x4 à la demande			
	VERROUILLAGE DIFFÉRENTIEL AVANT	✓	✓	✓			✓
	VERROUILLAGE DIFFÉRENTIEL ARRIÈRE	-	✓	✓			✓
SUSPENSIONS / ROUES	AMORTISSEURS AVANT	GAZ Réglable		✓		✓	
	AMORTISSEURS ARRIÈRE	GAZ Réglable		✓		✓	
	JANTES	Alu		Alu		Alu	
	BEADLOCK	-	✓	✓		✓	
	PNEUMATIQUES AVANT	29 x 9.0R - 14		27 x 9 - 14		27 x 9 - 14	
	PNEUMATIQUES ARRIÈRE	29 x 9.0R - 14		27 x 11 - 14		27 x 11 - 14	
DIMENSIONS	DIMENSIONS (CM)	333 x 165 x 169		315 x 158 x 210		397,5 x 162,5 x 196	
	GARDE AU SOL / EMPATTEMENT	36 cm / 260 cm		35 cm / 206 cm		35 cm / 300 cm	
	HAUTEUR DE SELLE	560 kg		520 kg		520 kg	
	POIDS À VIDE / RÉSERVOIR	770 kg / 44 L		770 kg / 45 L		930 kg / 45 L	
	CAPACITÉ DE LA BENNE	140 kg		350 kg		350 kg	
	CAPACITÉ DE TRACTION	Voie public : 600 kg Voie privée : 1600 kg		Voie public : 700 kg Voie privée : 1600 kg		Voie public : 700 kg Voie privée : 1800 kg	
EQUIPEMENTS	DIRECTION ASSISTÉE 3 modes : Standard, Confort ou Sport	✓	✓	✓		✓	
	TREUIL	1600 kg	2040 kg	2040 kg		2040 kg	
	TABLEAU DE BORD DIGITAL	✓	✓	✓		✓	
	ÉCRAN TACTILE	10.4 POUCES					
	OPTION PLUS		<ul style="list-style-type: none"> > Demi pare-brise > Caméra de recul > Demi-portes 	<ul style="list-style-type: none"> > Demi pare-brise > Caméra de recul 	<ul style="list-style-type: none"> > Demi pare-brise > Caméra de recul > Carrosserie camouflage (Prairie) 	<ul style="list-style-type: none"> > Demi pare-brise > Caméra de recul 	<ul style="list-style-type: none"> > Demi pare-brise > Caméra de recul > Carrosserie camouflage (Prairie)



GARANTIE 2 ANS*
VÉHICULES HOMOLOGUÉS ROUTE

Peuvent être pilotés sur route : à partir de 18 ans en étant titulaire du permis B.
Port d'un casque et de gants homologués obligatoires. Assurance obligatoire.
* 2 ans pièces et main d'oeuvre - DOC-1066
Photos et données non contractuelles - SEGWAY-140624

www.segwaypowersports.fr

VOTRE REVENDEUR

